

BLOQUE 1

EJERCICIO 5

1. En las figuras siguientes se representa un cuerpo en perspectiva isométrica y en perspectiva caballera. Visualice mentalmente los giros que se indican y dibuje las perspectivas isométrica y caballera del cuerpo girado (el eje de la segunda rotación gira solidariamente con el cuerpo en la primera rotación).

ISOMÉTRICA

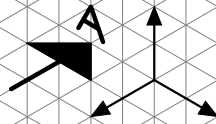
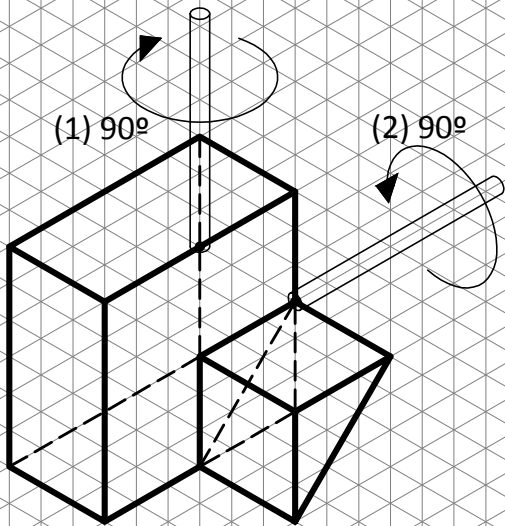

CABALLERA

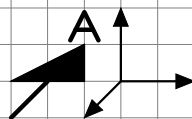
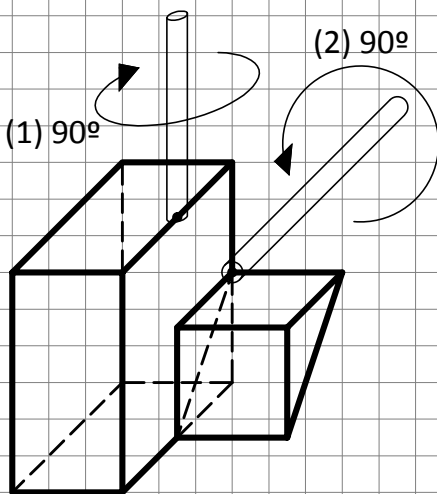

2. Represente la planta, el alzado y la vista lateral derecha del cuerpo del apartado anterior, una vez efectuado el giro indicado, considerando como alzado el correspondiente a la dirección indicada en la figura del apartado 1.

The diagram illustrates a 3D object composed of several rectangular blocks. The visible faces are labeled with the letters 'D', 'A', and 'P'. A curved arrow indicates a rotation of the object. To the right, an arrow points to a 2D orthographic projection of the object, showing three views: a top view (planta) with 'D' and 'A' faces, a front view (alzado) with 'D' and 'A' faces, and a right-side view (vista lateral derecha) with 'P' and 'A' faces.

3. Dibuje el desarrollo del cuerpo del apartado 1.

A large empty grid area provided for drawing the net (desarrollo) of the 3D object shown in the previous diagram.

4. Dibuje las perspectivas isométrica y caballera del cuerpo definido por sus vistas (planta, alzado y vista lateral izquierda), ubicando el alzado según la dirección indicada.

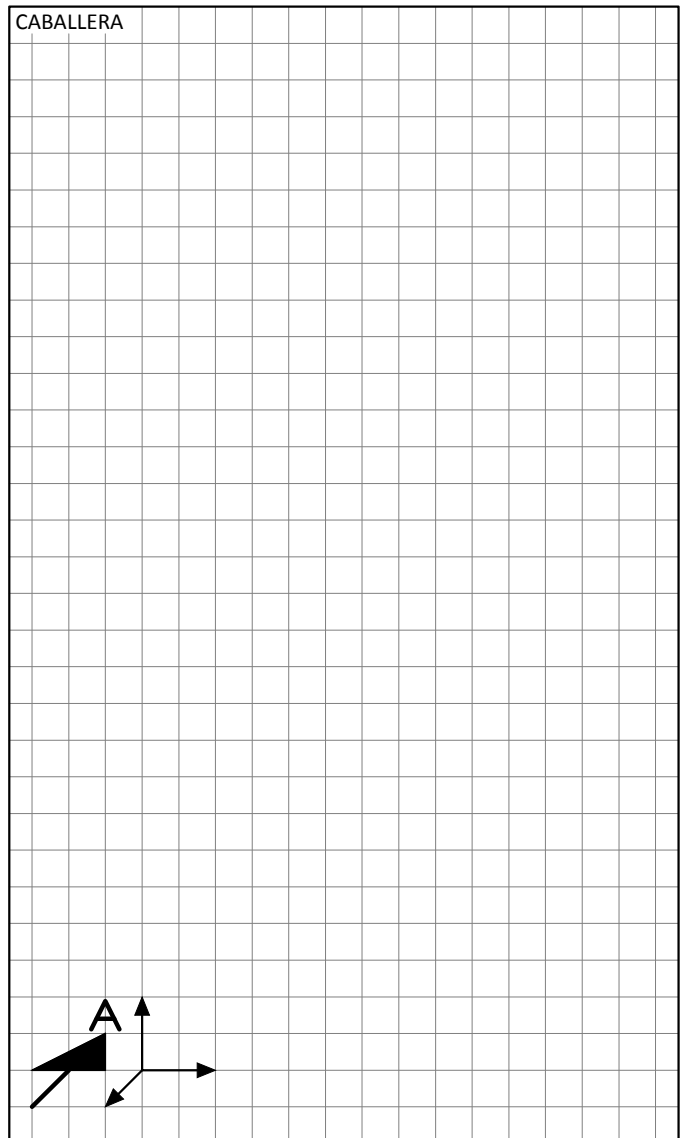
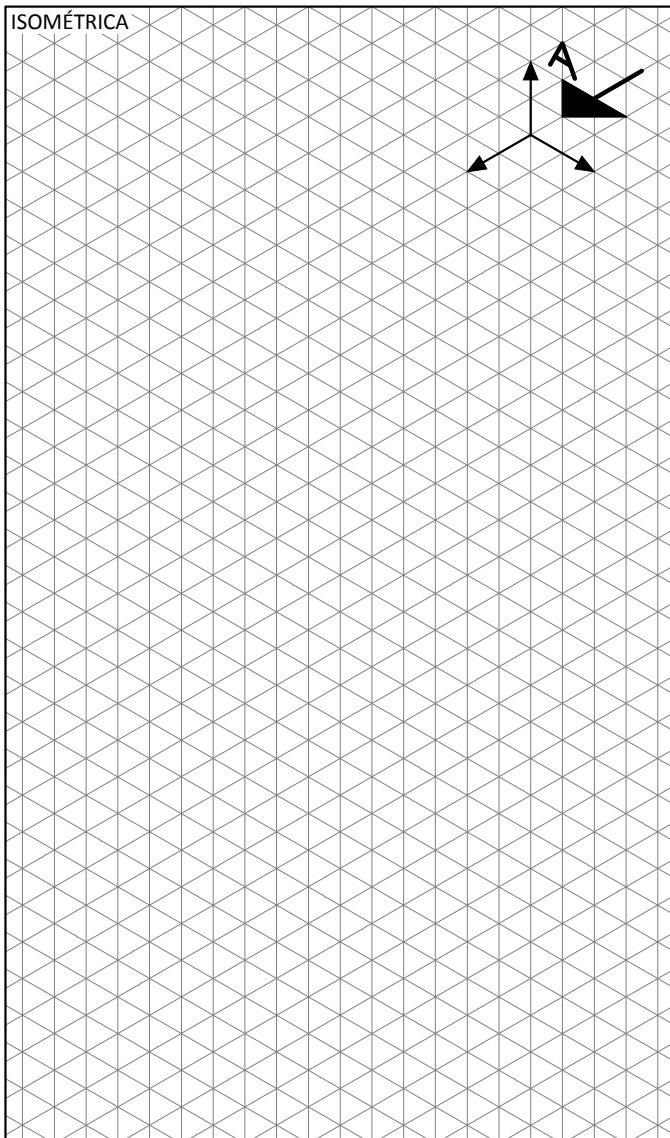
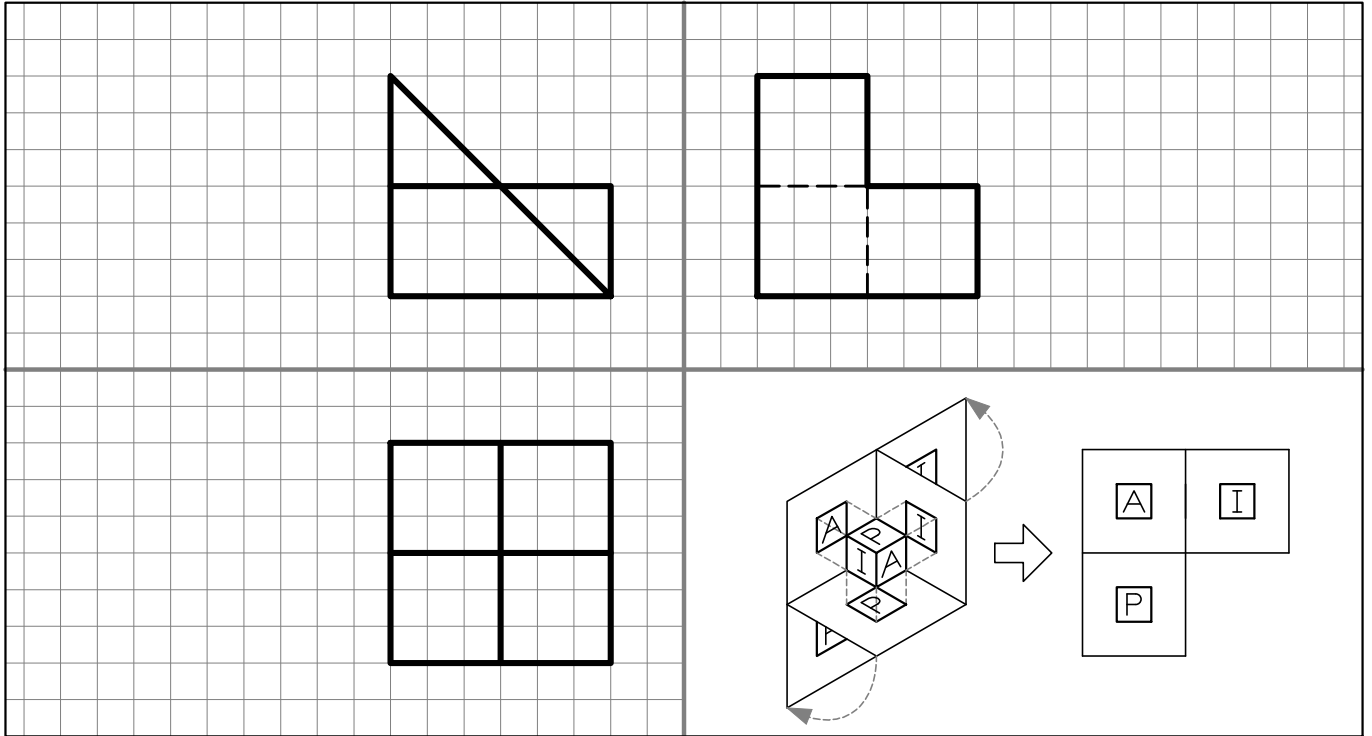

5. Dibuje las perspectivas isométrica y caballera del cuerpo cuyo desarrollo se muestra en la figura, apoyándolo sobre su cara sombreada y ubicando el alzado (al cual corresponde la cara rayada) según la dirección indicada.

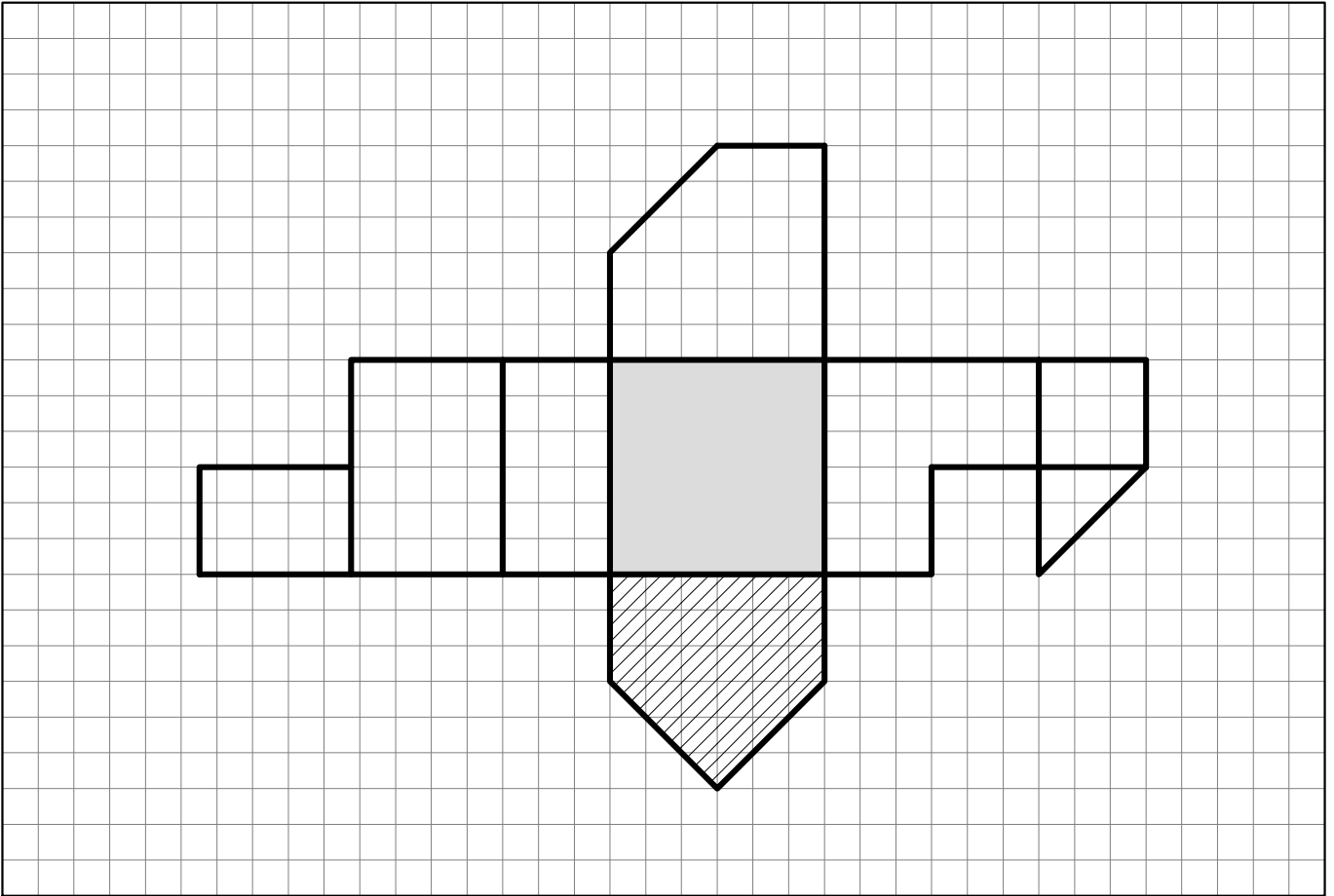

ISOMÉTRICA

CABALLERA